

HYUNDAI
POWER PRODUCTS

BÉTONNIÈRE

HBTE125L/HBTE145L/HBTE180L

PÔVODNÉ POKYNY

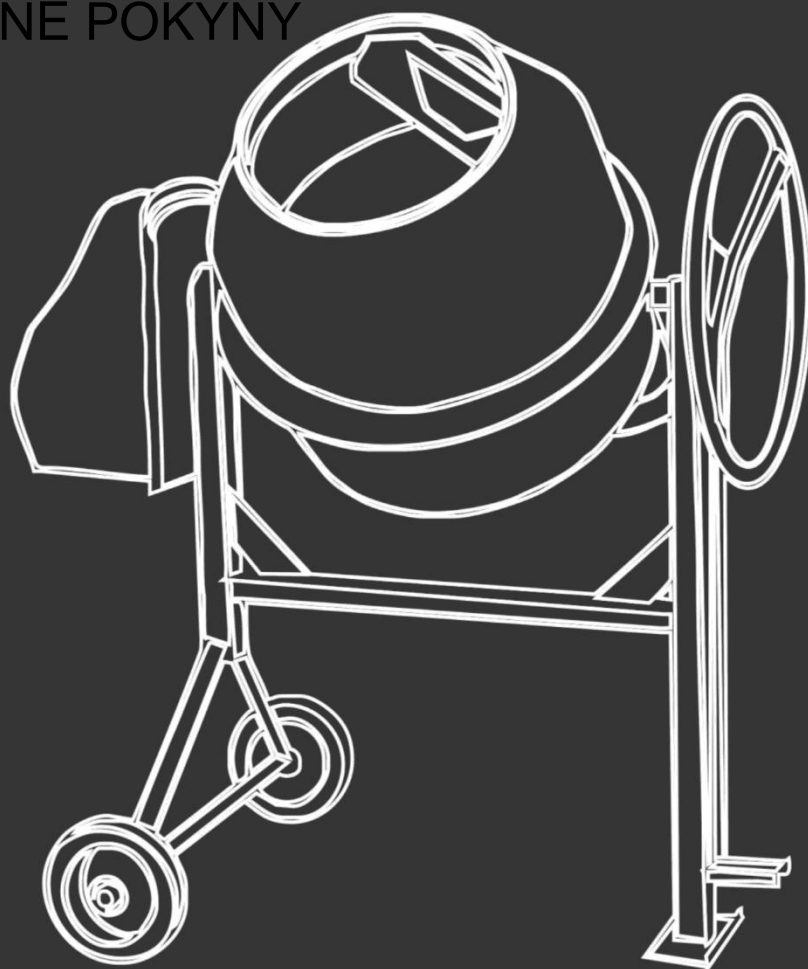

OBSAH

| | |
|---------------------------------|----|
| 1. URČENÉ POUŽITIE | 3 |
| 2. REZIDUÁLNE RIZIKÁ | 3 |
| 3. BEZPEČNOSTNÉ POKYNY..... | 3 |
| 4. ELEKTRICKÁ BEZPEČNOSŤ..... | 5 |
| 5. SYMBOLY | 7 |
| 6. POPIS PRODUKTU | 9 |
| 7. TECHNICKÉ ŠPECIFIKÁCIE | 9 |
| 8. NÁVOD NA INŠTALÁCIU..... | 10 |
| 9. NÁVOD NA POUŽITIE..... | 15 |
| 10. POKYNY NA ÚDRŽBU | 17 |
| 11. LIKVIDÁCIA ODPADU..... | 18 |
| 12. VYHLÁSENIE O ZHODE | 18 |
| 13. ZÁRUKA | 19 |
| 14. ZLYHANIE VÝROBKU | 20 |
| 15. VYLÚČENIA Z KRYTIA | 21 |



Pred použitím tohto stroja si prečítajte návod na použitie a porozumejte mu. Zoznámte sa so všetkými funkciami a všeobecným používaním tohto stroja. Dodržiavajte všetky bezpečnostné opatrenia. Ak máte akékoľvek pochybnosti o pripojení a prevádzke, obráťte sa na naše zákaznícke centrum: <https://services.swap-europe.com/>.

1. URČENÉ POUŽITIE

Táto miešačka betónu bola navrhnutá výlučne na výrobu betónu a cementu. Nepoužívajte tento výrobok na iné účely, ako je uvedené. Pri nedodržaní platných všeobecných predpisov a pokynov uvedených v tomto návode na obsluhu výrobca nezodpovedá za prípadné škody.

2. REZIDUÁLNE RIZIKÁ

Konštrukcia stroja môže predstavovať určité zvyškové riziká aj napriek tomu, že sa stroj používa v súlade so všetkými príslušnými bezpečnostnými predpismi. Zvyškové riziká možno minimalizovať dodržiavaním bezpečnostných pokynov. Opatrnosť znižuje riziko poranenia a materiálnych škôd.



RIZIKO ZRANENIA!

Riziko poranenia prstov a rúk dotykom bubna miešačky betónu počas prevádzky. Ochranu pred rizikom zachytenia alebo poranenia rotačným rozmetadlom nemožno zaručiť.



VAROVANIE! Úraz elektrickým prúdom! Nebezpečenstvo úrazu elektrickým prúdom!

Riziko úrazu elektrickým prúdom v prípade použitia nevhodných pripojovacích káblov.

Nedotýkajte sa napájacích vodičov vystavených elektrických komponentov. Napriek všetkým prijatým preventívnym opatreniam môžu stále existovať skryté riziká.

3. BEZPEČNOSTNÉ POKYNY

Dodržiavajte tieto pokyny, aby ste ochránili seba aj ostatných pred možným nebezpečenstvom a zranením.

1. Používajte ochranné prostriedky. Pri práci so strojom vždy používajte ochranné okuliare. Odporúča sa používať ochranný odev, napríklad protiprachovú masku, ochranné rukavice, ochranné okuliare a pevnú protišmykovú obuv a chrániče sluchu.
2. Nedotýkajte sa cementu ani iných materiálov, nevdychujte ich (tvorba prachu) ani ich nekonzumujte.
3. Dodržiavajte miestne predpisy o prevencii úrazov a bezpečnosti.

bezpečnosť v pracovnom priestore.

4. Musia byť zabezpečené vhodné svetelné podmienky.

5. Miešačka na betón sa môže používať až po úplnej montáži všetkých častí.

6. Miešačku na cement postavte a používajte na pevnom, rovnom povrchu (dbajte na to, aby sa neprevrátila).

7. Aby ste predišli zakopnutiu, odstráňte z miesta všetky prekážky.

8. Prevádzkovateľ je zodpovedný voči tretím stranám v pracovnej oblasti.

9. Nenechávajte miešačku na betón bez dozoru.

10. Udržujte deti mimo dosahu miešačky cementu.

11. Miešadlo na betón používajte v súlade s jeho určením.

12. Stroj ani žiadne jeho časti neupravujte.

13. Miešačka betónu sa môže uviesť do prevádzky len s kompletným a neporušeným bezpečnostným vybavením.

14. Skontrolujte, či všetky pohyblivé časti fungujú správne a či nie sú poškodené. Na zaistenie bezpečnej prevádzky zariadenia musia byť všetky diely správne nainštalované a musia spĺňať všetky podmienky.

15. Poškodené ochranné prostriedky a diely musí opraviť odborník alebo vymeniť uznávaný odborný servis, pokiaľ nie je v návode na použitie uvedené inak.

16. Chybné alebo poškodené diely sa musia okamžite vymeniť. Každý poškodený alebo nečitateľný bezpečnostný štítok sa musí vymeniť.

17. Používajte len originálne náhradné diely. Použitie iných náhradných dielov môže mať za následok nehody/poranenia používateľa. Výrobca nenesie zodpovednosť za takéto škody.

18. Tento stroj pravidelne kontrolujte. Pred každým použitím skontrolujte, či sú všetky skrutky, matice a skrutky dotiahnuté, najmä upevnenie ochranných krytov a hnacích mechanizmov. Vibrácie počas miešania môžu spôsobiť ich uvoľnenie.

19. Pred zapnutím miešačky betónu si zvyknite skontrolovať, či sú z jej priestoru odstránené všetky nastavovacie nástroje, lopaty, ručné utierky a iné náradie/náčinie.

20. Pred použitím vymeňte všetky poškodené, chýbajúce alebo chybné časti. Výstražné štítky obsahujú dôležité informácie. Chýbajúce alebo poškodené výstražné štítky vymeňte.

21. Aby sa predišlo rizikám, musí byť náradie po vypnutí pod dozorom a musí sa uchovávať mimo dosahu detí a zvierat.

22. Stroj sa nesmie obsluhovať, keď sa presúva.
23. Stroj musí byť umiestnený na rovnom podklade.
24. Nesiahajte do vnútra bubna smerom k rotujúcim nožom.
25. Upozornenie - na opravy a zachovanie izolačných vzdialeností používajte len originálny štandardný izolačný materiál.
26. Pred otvorením krytu odpojte miešačku betónu od elektrickej siete a nepoužívajte ju, pokiaľ nie je kryt úplne uzavretý.

4. ELEKTRICKÁ BEZPEČNOSŤ

Prevádzka je povolená len s prúdovým chráničom s priradeným prevádzkovým zvyškovým prúdom RCD nepresahujúcim 30 mA.

VAROVANIE! Pred otvorením krytu ho odpojte od elektrickej siete. Skriňa musí byť pred použitím stroja úplne uzavretá.

1. Miešačka na betón má izolačnú ochranu (trieda ochrany II).
2. Stroj sa môže uviesť do prevádzky len vtedy, keď je obklad kompletný a dobre utesnený.
3. Pred použitím pripojovacích káblov skontrolujte, či nemajú chyby alebo či nie sú staršie. Nikdy nepoužívajte poškodené pripojovacie káble.
4. Pripojovacie káble sa nesmú používať na účely, na ktoré neboli navrhnuté. Chráňte kábel pred teplom, olejom a ostrými hranami. Pripojovací kábel nepoužívajte na vytiahnutie zástrčky zo zásuvky.
5. Dlhé a tenké prepojavacie káble spôsobujú pokles napätia. Motor už nedosahuje svoj maximálny výkon a funkčnosť zariadenia sa znižuje.
6. Pri použití káblového bubna musí byť kábel úplne odvinutý.
7. Pri predlžovaní pripojovacieho kábla dbajte na to, aby sa nezachytil alebo nezlomil a aby zástrčka nebola mokrá.
8. Používajte pripojovacie káble s gumovými zástrčkami, ktoré sú chránené proti striekajúcej vode.
9. Nepoužívajte žiadny iný elektrický spotrebič. Ochranné zariadenie nikdy neodstraňujte ani nevypínajte a nikdy ho nevyraďujte z prevádzky.
10. Konštrukcia pripojovacích káblov musí byť v súlade s normou IEC 60245-4 1980 (DIN 57 282) s označením H 07 RN-F alebo s ekvivalentnými konštrukčnými typmi. Prierez najmenej 3 x 1,5 mm² pre

maximálna dĺžka 25 m.

11. Elektrické pripojenie a opravy elektrického vedenia musí vykonávať autorizovaný elektrikár v súlade s miestnymi predpismi a musia sa dodržiavať najmä ochranné opatrenia.

12. Opravy elektrických častí musí vykonávať výrobca alebo ním určené spoločnosti.

13. Ak je napájací kábel poškodený, je potrebné ho vymeniť za špeciálny kábel alebo zostavu, ktoré sú k dispozícii u výrobcu alebo jeho servisného zástupcu.

VAROVANIE! Trieda ochrany II sa zachová len vtedy, ak sa na opravu použijú pôvodné izolačné materiály/komponenty a ak sa nezmenia izolačné vzdialenosti.

OPERÁCIA

1. Nikdy sa nedotýkajte vnútra bubna miešačky betónu, keď je v chode.

Dodržiavajte bezpečnú vzdialenosť od miešačky betónu.

2. Zabráňte akémukoľvek kontaktu s rotujúcimi alebo pohyblivými časťami stroja.

3. Bubon by sa mal plniť a vyprázdňovať len pri zapnutom motore.

4. Dávajte pozor na smer otáčania miešacieho bubna.

5. Otáčky motora nemeňte, pretože regulujú maximálne možné pracovné otáčky a chránia motor a všetky rotujúce časti pred poškodením spôsobeným nadmernými otáčkami.

6. Skontrolujte stabilitu miešačky betónu.

7. Bubon miešačky betónu je ťažký - pri vyprázdňovaní bubna buďte opatrní.

8. Mixér musí byť najprv odpojený od elektrickej siete:

(1) Premiestnenie a preprava

(2) Čistenie, údržba a opravy

(3) Riešenie problémov

(4) Skontrolujte stránku . na káble z pripojenie ak sú .
sú nie uzlové alebo poškodené

(5) keď je stroj bez dozoru (aj pri krátkom prerušení).

SKLADOVANIE

Nepoužívané zariadenie uchovávajte na suchom, uzamknutom mieste.

TRANSPORT











Premiestnite miešačku betónu pomocou prívesu.











NÁVOD NA OBSLUHU

Zmes:

1. Pridajte vodu a ďalšie materiály (piesok, štrk atď.)
2. Pridajte spojovací materiál (cement, vápno atď.)
3. Body 1 a 2 opakujte, kým nedosiahnete požadovaný pomer miešania.
4. Zmes nechajte dôkladne premiešať.
5. Požiadajte odborníka o radu ohľadom zloženia a kvality zmesi

5. SYMBOLY

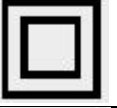
| | |
|---|--|
|  | Varovanie! Prečítajte si návod na použitie, aby ste znížili riziko poranenia. |
|  | Používajte ochranu očí |
|  | Používajte ochranné rukavice |
|  | Noste protišmykovú bezpečnostnú obuv |
|  | Používajte ochranu sluchu |
|  | Noste ochrannú masku |
|  | Pred premiestňovaním, nastavovaním, výmenou dielov, čistením alebo prácou na stroji ho vždy odpojte od elektrickej siete, keď sa nepoužíva. |
|  | Udržujte ľudí mimo dosahu stroja |
|  | Nedotýkajte sa vnútra bubna, keď je mixér v chode! |
|  | (Rotačné miešadlo). Dodržiavajte bezpečnú vzdialenosť od miešačky betónu. Zabráňte akémukoľvek kontaktu s rotujúcimi alebo pohyblivými časťami stroja. |
|  | Nikdy sa nepokúšajte premiestňovať stroj, keď je naložený a/alebo sa používa. |

| | |
|---|---|
|  | Stroj neťahajte vozidlom. |
|  | Všetky zvyšné materiály odovzdajte na autorizovanom zbernom mieste alebo dodržiavajte predpisy krajiny, v ktorej sa stroj používa. Nevypúšťajte ho do kanalizácie, pôdy alebo vody. |
|  | Stroj používajte len na pevnom, rovnom povrchu. |
|  | Pred použitím stroja vymeňte všetky poškodené, chýbajúce alebo chybné diely. |
|  | Pred spustením vždy odstráňte z priestoru stroja nastavovacie náradie, lopaty, ručné hladidlá a iné nástroje. |
|  | Udržujte ruky mimo dosahu všetkých pohyblivých častí |
|  | Varovanie pred nebezpečným napätím |
|  | Zaručená hladina akustického výkonu LWA |
|  | Označenie CE |
|  | Trieda ochrany II |
|  | Každý poškodený alebo vyradený elektrický alebo elektronický spotrebič je potrebné odovzdať do príslušných zberných stredísk. |
|  | Nepracujte v daždi. |

6. POPIS PRODUKTU

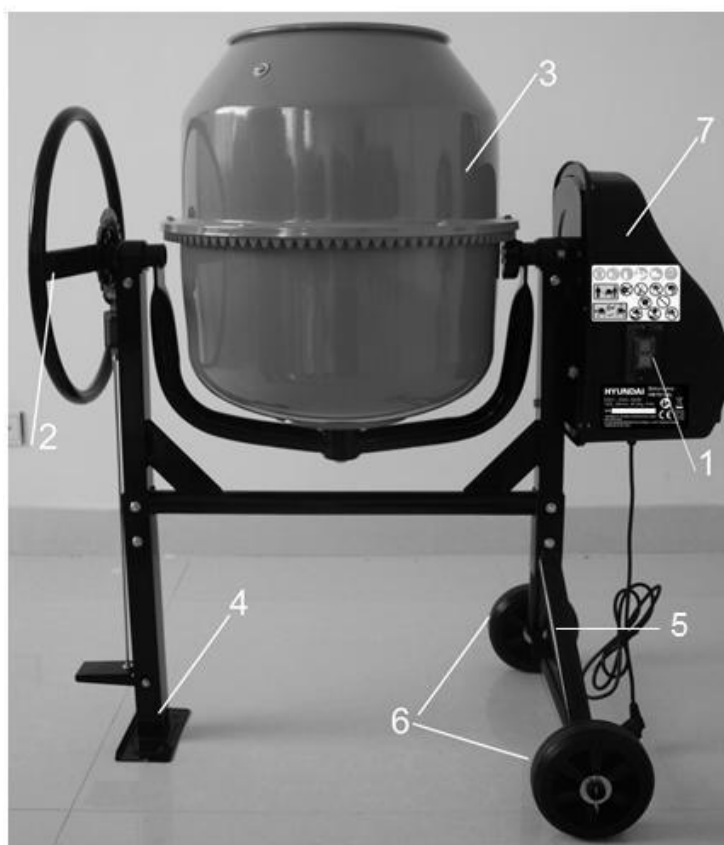

- 1. Vypínač ON/OFF
- 2. Ovládacie koliesko
- 3. Bubon
- 4. Podpora chodidiel

- 5. Podpora kolies
- 6. Kolesá
- 7. Motorový priestor

7. TECHNICKÉ ŠPECIFIKÁCIE

| Model | HBTE125L | HBTE145L | HBTE180L |
|--|---------------|---------------|---------------|
| Napätie | 230V~, 50Hz | 230V~, 50Hz | 230V~, 50Hz |
| Napájanie | 550W | 550W | 850W |
| Rýchlosť | 29/min | 29/min | 30/min |
| Kapacita bubna | 125L | 145L | 180L |
| Veľkosť otvoru bubon | 330 mm | 390 mm | 390 mm |
| Hmotnosť | 39,2 kg | 43 kg | 48,8 kg |
| Stupeň ochrany | IP44 | IP44 | IP44 |
| Rozmery DxŠxV v mm | 1070x665x1230 | 1160x720x1325 | 1170x740x1390 |
| Úroveň tlaku akustický L _{pA} | 73,5 dB(A) | 73,5 dB(A) | 73,5 dB(A) |

| | | | |
|---|----------|----------|----------|
| Úroveň výkonu zaručená akustická L _{WA} | 95 dB(A) | 95 dB(A) | 95 dB(A) |
|---|----------|----------|----------|

NÁVOD NA INŠTALÁCIU



Odporúča sa, aby inštaláciu vykonávali 2 osoby.

Krok 1:

Odstráňte kolesá, podperu kolies, opierku nôh a rám podľa obrázka.

Krok 2:

Zostavte podperu kolies a kolesá; vezmite podperu, kolesá, 4 podložky a 2 kolíky podľa obrázka.

Fáza 1



Krok 2



Krok 3:

Na každú stranu kolies umiestnite 1 podložku, vložte kolíky do otvorov v rúrke a ohnutím kolíka nadol zaistíte kolesá pomocou nástroja podľa obrázka.

Krok 4:

Zostavte podperu kolies, podperu nôh a rám. Rám by mal byť zostavený s pružinou na boku, ako je znázornené nižšie. Namontujte 4 skrutky M8*65 a matice M8 na 4 znázornené miesta, aby ste upevnili zostavu podpery.

Krok 3



Krok 4



Krok 5:

Namontujte skrutku M8*70 a poistnú maticu M8 (s modrým gumovým krúžkom vo vnútri) podľa obrázka, aby ste pedál upevnili.

Krok 5**Krok 6: Montáž pedálu****Krok 7:**

Odstráňte spodný bubon (musia to urobiť dve osoby) tak, že pridržíte 2 strany zakrivenej podpery a presuniete ju na miesto podľa obrázka.

Krok 6**Krok 7**

Krok 8: Nainštalujte spojovaciu tyč, podložku M6, pružnú podložku M5 a 2 matice M5 v nasledujúcom poradí ako je znázornené, utiahnite 2 matice M5, aby ste upevnili spojovaciu tyč.

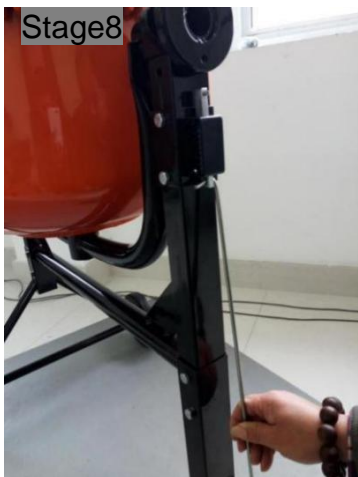
Stage8

Krok 9:

Zostavte volant; na upevnenie použite 2 sady skrutiek M8*16 a pružnú podložku M8 a podložku M8 podľa obrázka.

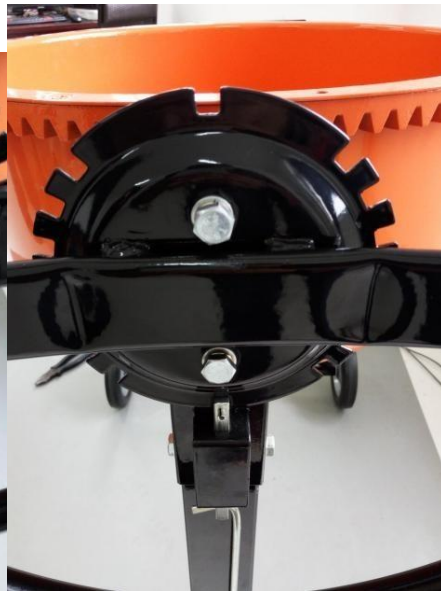
Krok9**Krok 10:**

Zostavte lopatky miešača a spodný bubon; Namontujte 2 sady skrutiek M8*16 a podložku M8 z vnútornej strany a 2 matice M8 z vonkajšej strany, ako je znázornené na upevnenie spodnej časti lopatiek miešača.

Krok10**Krok 11:**

Zostavte horný bubon a veľkú plochú podložku; do otvorov vložte 6 sád skrutiek M6*16 a podložku M6 podľa obrázka.

Etapa11

Krok 12:

Zostavte horný a dolný bubon podľa šípok a utiahnite skrutky s maticami.

Krok 12**Krok 13:**

Namontujte 2 sady skrutiek M8 * 16 a podložku M8 na vonkajšej strane a 2 matice na vnútornej strane na upevnenie hornej časti lopatiek mixéra.

Krok 14:

Utiahnite skrutky a matice pomocou nástrojov podľa obrázka.

**Etapa13****Etapa14****Krok 15:**

Do zakrúžkovaných otvorov nainštalujte 2 skrutky M8*60 a matice.

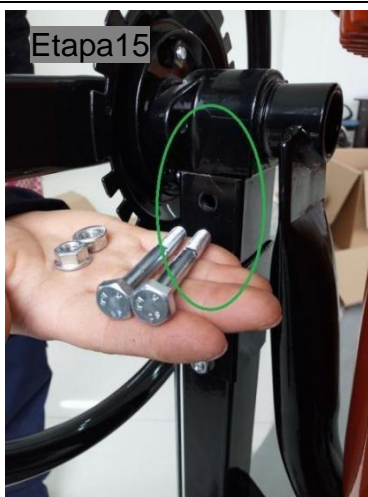
**Etapa15**

Krok 16:

Zostavte motor.



Krok 17:

Do 2 zakružkovaných otvorov nainštalujte 2 sady skrutiek M8 * 25 a pružnú podložku M8 na upevnenie motora.

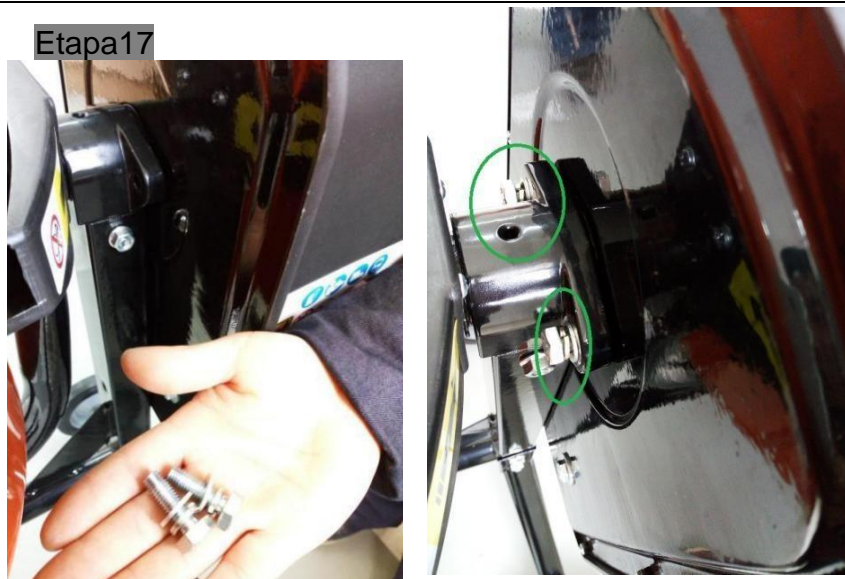

Krok 18:

Otočte bubon podľa obrázka, nasadte skrutku M8 * 55 a pružnú podložku M8 na upevnenie motora.



Krok 19:

Skontrolujte, či je výrobok správne nainštalovaný.



NÁVOD NA POUŽITIE

9.1 SKLON BUBNA

Naklápacie koliesko umožňuje jednoduché ovládanie bubna, ktorý možno zablokovat' v polohe miešania, vyprázdňovania a skladovania. Bubon je v polohe zaistený samonastavovacím piestom, ktorý zapadá do sklopného kolesa. Ak chcete bubon nakloniť, blokovací piest sa musí uvoľniť stlačením pedálu.

Vďaka tomu sa naklápacie koleso a bubon otáčajú rovnakým smerom.

Ak chcete bubon udržať v polohe, zarovnajete štrbinu s piestom, uvoľníte pedál a otáčate naklápacím kolieskom, kým samočinný blokovací piest nezapadne do naklápacieho kolieska.

9.2 NAKLADACIA / MIEŠACIA POLOHA

Pre

cementPre

betónSkladovacia polohaSkladovacia poloha

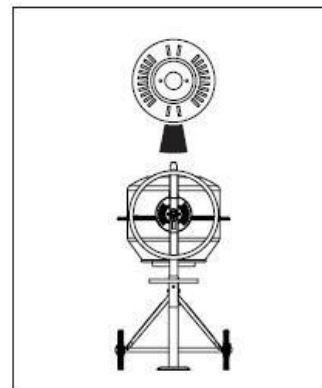
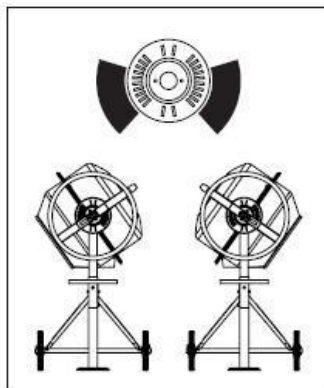
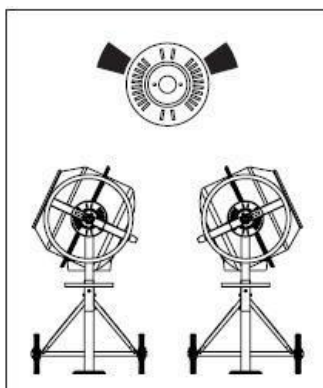
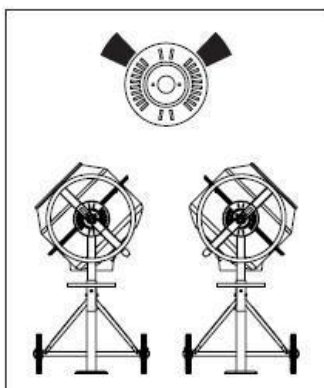

9.3 NAČÍTANIE



Predlžovací kábel úplne odviňte. Pred zapojením do elektrickej siete ho najprv pripojte k miešačke betónu.



Pred naložením bubna vždy spustite miešačku. Nakladanie bubna s otáčaním bubna.



Do miešačky nevhadzujte žiadny materiál, aby sa pevne neprilepil na zadnú časť bubna. Pravidelne ho namáčajte na baranidlo.

POZNÁMKA: V motore je zabudovaná tepelná ochrana, ktorá zabraňuje jeho prehriatiu. Tepelná ochrana sa automaticky resetuje, keď sa motor ochladí.

Aby ste dosiahli čo najlepšie výsledky, postupujte takto:

1. Do bubna pridajte požadované množstvo štrku.
2. Do bubna pridajte požadované množstvo cementu.
3. Do bubna pridajte požadované množstvo piesku.
4. Do bubna nalejte potrebné množstvo vody.

9.4 VIDER



Nevypínajte mixér, keď je plný. Bubon vyprázdňujte, kým sa otáča.

9.5 ČISTENIE



Nikdy nekladajte ruky do bubna, keď sa otáča.

Na konci každej operácie miešačku dôkladne vyčistite. Udržujte miešačku na betón v čistote. Sebemenšia stopa materiálu, ktorá zostane v bubne, stvrdne a môže spôsobiť nepoužiteľnosť stroja. Zaschnutý cement sa musí z bubna zoškrabať. Do bubna miešačky nehádzte tehly, aby ste ho vyčistili. Neudierajte do bubna lopatou, kladivom ani iným náradím, aby ste rozbili nahromadenú zaschnutú cementovú zmes, pretože by mohlo dôjsť k poškodeniu stroja. Bubon môžete čistiť približne 2 minúty pomocou 1" zmesi štrku a vody. Potom zmes štrku a vody vyložte a bubon postriekajte zvnútra aj zvonku. Konštrukcia miešačky na betón so stupňom krytia IP44 znamená, že bubon môžete polievať úplne bezpečne.



Nelejte ani nestriekajte vodu priamo na kryt motora, najmä na otvory, ktoré obsahuje.



Z kapoty motora utrite všetok vonkajší materiál. Nepoužívajte benzín, terpentín, lak alebo riedidlo na farby, tekutinu na suché čistenie alebo podobné prostriedky. Použitie chemikálií alebo rozpúšťadiel môže ovplyvniť vlastnosti krytu z polyetylénu s vysokou hustotou PET.

10. POKYNY NA ÚDRŽBU



Pred odstránením krytu motora sa vždy uistite, že je predlžovací kábel odpojený.

Hnací remeň je vystavený konštantnému napätiu pomocou pružinové zariadenie. Okrem namazania vretena nie je potrebné žiadne nastavenie.

Ložiská sú utesnené na celú dobu životnosti.



Schéma zapojenia a schéma dielov v tejto príručke slúžia len na referenčné účely. Výrobca ani distribútor neposkytujú kupujúcemu žiadne vyhlásenie ani záruku, že je kvalifikovaný na vykonávanie opráv výrobku alebo že je kvalifikovaný na výmenu častí výrobku. Opravy miešačky na betón by mali vykonávať len kvalifikovaní technici. Všetku údržbu a opravy akýchkoľvek elektrických komponentov musí vykonávať kvalifikovaný elektrikár. Zakrúžkované časti smie montovať len kvalifikovaný elektrikár.



SCHEMA ZAPOJENIA

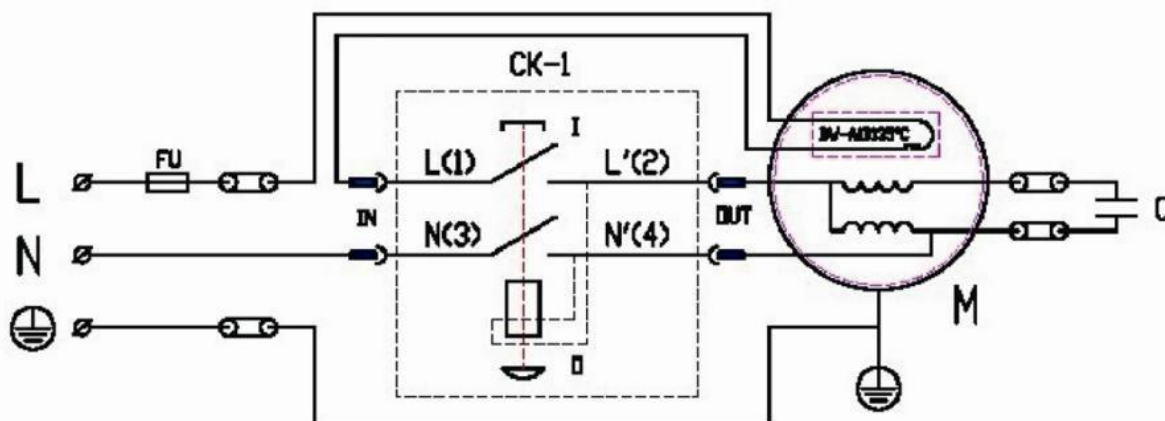

11. LIKVIDÁCIA ODPADU



Elektrické výrobky sa nesmú likvidovať spolu s domovým odpadom. Podľa európskej smernice 2012/19/EÚ o likvidácii elektrických a elektronických zariadení a jej implementácie do vnútroštátneho práva sa použité elektrovýrobky musia zbierať oddelene a likvidovať na určených zberných miestach. Informácie o recyklácii vám poskytne miestny úrad alebo predajca.

12. VYHLÁSENIE O ZHODE



BUIDER SAS

ZI, 32 rue Aristide Bergès - 31270 Cugnaux - Francúzsko

vyhlasuje, že tento stroj:

BÉTONNIÈRE

HBTE125L/HBTE145L/HBTE180L

Sériové číslo: 20230305350-20230305464 (HBTE125L)

20230305478-20230305624 (HBTE145L)

20230305625-20230305679 (HBTE180L)

Je v súlade so smernicou o strojových zariadeniach 2006/42/ES a nariadeniami, ktoré ju transponujú.

Spíňa aj tieto smernice:

Smernica EMC 2014/30/EÚ

Smernica RoHS 2011/65/EÚ a (EÚ)

2015/863

Taktiež v súlade s nasledujúcimi normami EN

12151:2007 ; EN 60204-1:2018; EN ISO12100:2010 EN

55014-1: 2017/+A11:2020 ; EN55014-2: 2015

EN IEC61000-3-2:2019 ; EN 61000-3-3:2013/A1:2019

Garantovaná hladina akustického výkonu LWA: 95 dB(A)

Garantovaná hladina akustického výkonu bola meraná v súlade s požiadavkami normy EN 12151:2007.

Osoba zodpovedná za technickú dokumentáciu:

pán Patriarca

Cugnaux, 15/02/2023

Philippe MARIE / generálny riaditeľ

HYUNDAI

ZÁRUKA

Výrobca poskytuje na výrobok záruku na materiálové a výrobné chyby počas 2 rokov od dátumu pôvodného nákupu. Záruka platí, ak je výrobok určený na domáce použitie. Záruka sa nevzťahuje na chyby spôsobené bežným opotrebovaním.

Výrobca sa zaväzuje vymeniť diely, ktoré určený distribútor označí za chybné. Výrobca nepreberá zodpovednosť za výmenu stroja ako celku alebo jeho časti a/alebo za akékoľvek následné škody.

Záruka sa nevzťahuje na poruchy spôsobené :

- nedostatočná údržba.
- montáž, nastavenie alebo neobvyklú prevádzku výrobku.
- diely podliehajú bežnému opotrebovaniu.

Záruka sa nevzťahuje na :

- náklady na prepravu a balenie.
- používanie nástroja na iný účel, než na ktorý bol navrhnutý.
- používanie a údržbu stroja spôsobom, ktorý nie je opísaný v návode na použitie.

V rámci našej politiky neustáleho zlepšovania produktov si vyhradzuje právo na zmenu alebo úpravu špecifikácií bez predchádzajúceho upozornenia. V dôsledku toho sa výrobok môže líšiť od informácií uvedených v tomto dokumente, ale úprava bude vykonaná bez predchádzajúceho upozornenia, ak bude uznaná ako zlepšenie predchádzajúcej špecifikácie.

PRED POUŽITÍM STROJA SI POZORNE PREČÍTAJTE PRÍRUČKU.

Pri objednávaní náhradných dielov uveďte číslo alebo kód dielu, ktorý nájdete v zozname náhradných dielov v tejto príručke. Uschovajte si doklad o kúpe; bez neho je záruka neplatná. Aby sme vám pomohli s vaším výrobkom, pozývame vás, aby ste nás kontaktovali telefonicky alebo prostredníctvom našej webovej stránky:

- +33 (0)9.70.75.30.30

• <https://services.swap-europe.com/contact>

Musíte si vytvoriť "lístok" prostredníctvom ich platformy.

- Zaregistrujte sa alebo si vytvorte konto.
- Uveďte číslo dielu nástroja.
- Vyberte predmet svojej žiadosti.
- Vysvetlite svoj problém.
- Priložte tieto súbory: faktúru alebo pokladničný doklad, fotografiu identifikačného štítku (sériové číslo), fotografiu potrebného dielu (napr. zlomených kolíkov na zástrčke transformátora).



14. ZLYHANIE VÝROBKU

ČO MÁM ROBIŤ, AK SA MÔJ STROJ POKAZÍ?

Ak ste si výrobok kúpili v obchode :

- a) Vyprázdňte palivovú nádrž, ak ju váš výrobok má.
- b) Uistite sa, že je váš stroj kompletný (dodané príslušenstvo) a čistý! Ak tomu tak nie je, opravovňa stroj odmietne.

Do predajne choďte s kompletným strojom a účtenkou alebo faktúrou.

Ak ste si výrobok kúpili na webovej stránke:

- a) Vyprázdňte palivovú nádrž, ak ju váš výrobok má.
- b) Uistite sa, že je váš stroj kompletný (dodané príslušenstvo) a čistý! Ak tomu tak nie je, opravovňa stroj odmietne.
- c) Vytvorenie súboru popredajného servisu SWAP-Europe (ticket) na webovej stránke: <https://services.swap-europe.com>
Pri podávaní žiadosti v systéme SWAP-Europe musíte priložiť faktúru a fotografiu štítku.
- d) Pred vrátením stroja sa obráťte na opravovňu a overte si dostupnosť.

Na opravovňu sa dostavte s kompletným, zabaleným strojom, s faktúrou za nákup a formulárom na prevzatie na opravovni, ktorý si môžete stiahnuť z webovej stránky SWAP-Europe po podaní žiadosti o popredajný servis.

V prípade strojov s poruchami motora od spoločností BRIGGS & STRATTON, HONDA a RATO si pozrite príručku.

Opravy vykonajú autorizovaní špecialisti na motory týchto výrobcov, pozrite si ich webové stránky:

- <http://www.briggsandstratton.com/eu/fr>
- <http://www.honda-engines-eu.com/fr/service-network-page;jsessionid=5EE8456CF39CD572AA2AEEDFD290CDAE>
- <https://www.rato-europe.com/it/service-network>

Ponechajte si prosím pôvodný obal pre prípad popredajného vrátenia alebo zabaľte zariadenie do podobnej škatule rovnakých rozmerov.

Ak máte akékoľvek otázky týkajúce sa nášho popredajného servisu, môžete poslať žiadosť na adresu [https:// services.swap-europe.com](https://services.swap-europe.com)

Zavolajte na našu horúcu linku +33 (9) 70 75 30 30.



15. VÝLUKY Z POISTNÉHO KRYTIA

ZÁRUKA SA NEVZŤAHUJE NA :

- Spustenie a nastavenie výrobku.
- Poškodenie vyplývajúce z bežného opotrebovania výrobku.
- Poškodenie v dôsledku nesprávneho používania výrobku.
- Poškodenie v dôsledku inštalácie alebo uvedenia do prevádzky, ktoré nie sú v súlade s návodom na použitie.
- Poruchy súvisiace s karburáciou po 90 dňoch a upchávaním karburátora.
- Pravidelné a štandardné postupy údržby.
- Úpravy a demontáž, ktoré priamo rušia záruku.
- Výrobky, ktorých pôvodné overovacie značky (značka, sériové číslo) boli poškodené, zmenené alebo odstránené.
- Výmena spotrebného materiálu.
- Použitie neoriginálnych dielov.
- Zlomenie dielov v dôsledku nárazov alebo výčnelkov.
- Poruchy príslušenstva.
- Vady a ich následky spôsobené akoukoľvek vonkajšou príčinou.
- Strata komponentov a strata v dôsledku nedostatočného skrutkovania.
- Rezné prvky a akékoľvek poškodenie spôsobené uvoľnenými časťami.
- Preťaženie alebo prehriatie.
- Nekvalitné napájanie: chybné napätie, chyba napätia atď.
- Škody vyplývajúce zo straty používania výrobku počas doby potrebnej na opravu a všeobecne náklady na znehybnenie výrobku.
- Náklady na druhé stanovisko vypracované treťou stranou na základe odhadu opravovne SWAP- Europe.
- Používanie výrobku s chybou alebo poruchou, ktorá nebola okamžite nahlásená a/alebo opravená spoločnosťou SWAP-Europe.
- Poškodenie spôsobené prepravou a **skladovaním***.
- Vypúšťanie po 90 dňoch.
- Olej, benzín, tuk.
- Poškodenie spôsobené používaním nesprávnych palív alebo mazív.

* V súlade s dopravnými predpismi je potrebné poškodenie pri preprave nahlásiť dopravcovi do 48 hodín od zistenia poškodenia doporučeným listom s potvrdením o prijatí.

Tento dokument nie je úplným zoznamom.

Upozornenie: všetky objednávky sa musia skontrolovať v prítomnosti doručovateľa. Ak vodič odmietne, musíte jednoducho odmietnuť doručenie a oznámiť mu svoje odmietnutie.

Pripomíname, že rezervácie nevyklúčujú oznámenie doporučeným listom do 72 hodín.

Informácie :

Tepelné spotrebiče sa musia každú sezónu zazimovať (služba je k dispozícii na webovej stránke SWAP-Europe) Batérie sa musia pred uskladnením nabiť.

Pre **NYUN** Ak chcete získať viac informácií,

BUILDER SAS

32 rue Aristide Bergès - Z.I. du Casque - 31270 Cugnaux - Francúzsko

Tel: **+33(0)5.34.502.502** Cisto **+33(0)5.34.502.503**

<http://www.nyundaipower.fr>

Vyrobené v **Republika** Obľúbené z **Čína(CLR)**